

10-8



Всероссийская олимпиада по технологии  
2021-2022 учебный год  
МУНИЦИПАЛЬНЫЙ ЭТАП  
11 КЛАСС

Направление «Техника, технологии и техническое творчество»

Шифр участника ТЮ 11-2

Уважаемый участник!

Вам на теоретическом туре предложено 21 задания, из которых 20 включают вопросы, задачи. Задание 21 - творческое. Задача участника - внимательно ознакомиться с предложенными вопросами и выполнить их в строгом соответствии с формулировкой. Каждый правильный ответ в вопросах с 1 по 20 оценивается в 1 балл. Задание 21 оценивается в 5 баллов. Всего за теоретический тур максимальное количество баллов, которое может набрать участник, составляет 25 баллов.

Длительность 1-го тура (теоретического) составляет 120 минут

Общая часть

1. Назовите три и более датчика, благодаря которым система собирает сведения о том, что происходит в квартире «Умный дом».

+ датчик движения, умный выключатель, датчик освещенности

2. Дайте название каждому виду техники росписи русских народных промыслов

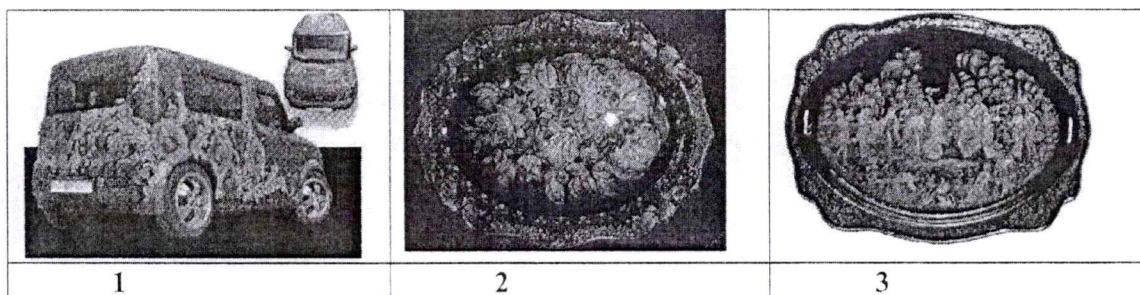

3. Отметьте знаком + правильные ответы:

Для сохранения природных ресурсов и уменьшения выбросов парниковых газов во многих странах увеличивается использование:

- 1 -  - тепловой энергии;
- 2 -  - солнечной энергии;
- 3 -  - ветроэнергии;
- 4 -  - гидроэнергии.

0,5

4. Ответьте на вопрос:

Как называется тонкая, но прочная плёнка, образующая мешок-оболочку, в котором находится икра лососёвых, осетровых и частиковых рыб

+ Ответ: Ястык



5. Отметьте знаком + правильный ответ:

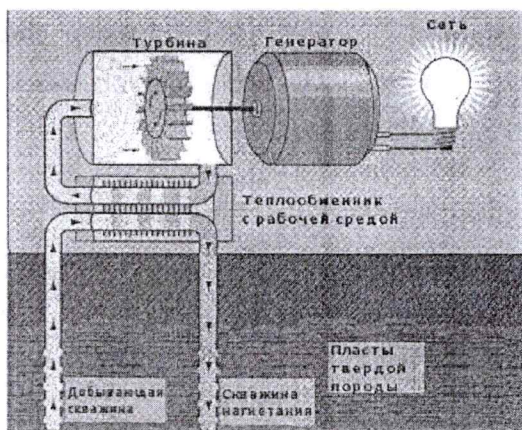

На рисунке изображена принципиальная схема электростанции.

Какая это электростанция?

- +1 -  - геотермальная  
2 -  - тепловая  
3 -  - атомная  
4 -  - гидроэлектростанция

6. Ответьте на вопрос: Какова роль электролизёра в «зеленой» энергетике?

- Ответ: \_\_\_\_\_

Специальная часть

7. Отметьте знаком + правильные ответы:

При включении электрочайника мощностью 1 кВт и стиральной машины мощностью 2 кВт в сеть с напряжением 220 В предохранитель на 10 А:

- а) -  - не перегорит;  
+ б) -  - перегорит;  
в) -  - может перегореть, может не перегореть.

8. Отметьте знаком + правильные ответы:

Передача информации от сотовых телефонов осуществляется с помощью:

- а) -  - акустических волн;  
+ б) -  - электромагнитных волн;  
в) -  - электрических колебаний;  
г) -  - механических колебаний

9. Отметьте знаком + правильные ответы:

С чего начинается предпринимательская деятельность?

- а) -  - с официальной регистрации бизнеса;  
б) -  - с предпринимательской идеи;  
- в) -  - с общения с потенциальными клиентами;  
г) -  - с уверенности в самом себе.

10. Отметьте знаком + правильные ответы:

После замыкания ключа К лампа Л<sub>3</sub> будет:

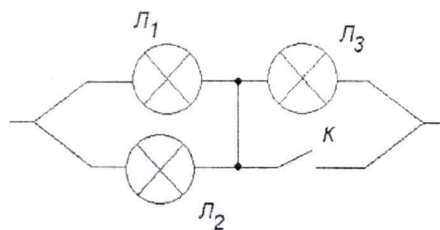

- а) -  - гореть ярче;
- б) -  - гореть без изменений
- + в) -  - погаснет.

**11. Отметьте знаком + правильные ответы:**

По чертежу детали найдите соответствующее наглядное изображение:

- а) -  - на рисунке А;
- б) -  - на рисунке Б;
- + в) -  - на рисунке В.

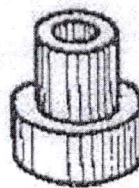
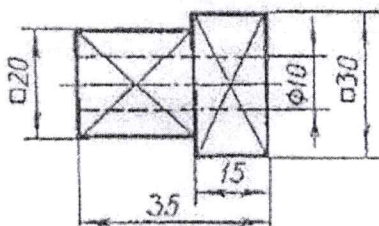

А

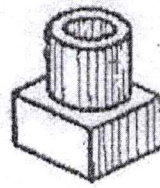

Б

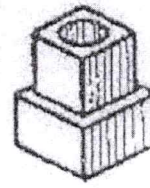

В

**12. Отметьте знаком + правильные ответы:**

Из перечня приведенных понятий выделите те, которые обозначают профессии:

- а) -  - токарь;
- б) -  - директор школы;
- 0,5 в) -  - литературный критик ;
- г) -  - маляр;
- д) -  - учитель технологии;
- е) -  - президент фирмы.

**13. Отметьте знаком + правильные ответы:**

Наибольшее количество отходов металла (до 50% и более) и, следовательно, наибольшее потребление природных ресурсов получатся при:

- а) -  - использовании порошковой металлургии;
- б) -  - обработке давлением;
- в) -  - лазерной обработке;
- + г) -  - станочной обработке.

14. По представленному изображению разных типов токарных резцов укажите цифру, соответствующую фасонному резцу.

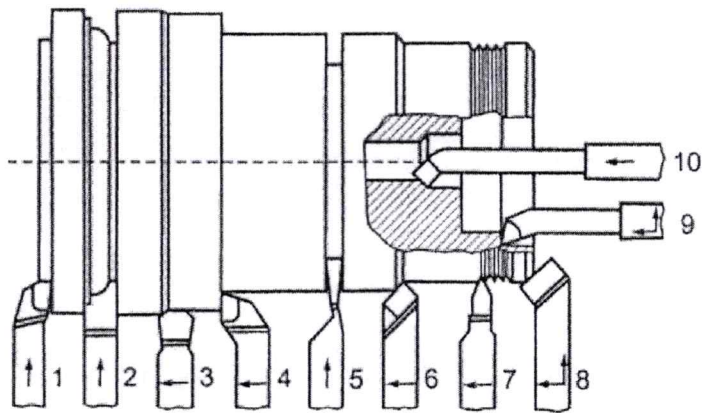

+ Ответ: 2

15. Большое количество печатных плат изготавливают из фольгированного стеклотекстолита. Известно, что стеклотекстолит является диэлектриком, а нанесённая на его поверхность металлическая фольга является хорошим электрическим проводником. Какой металл целесообразно использовать для изготовления фольги для печатных плат?

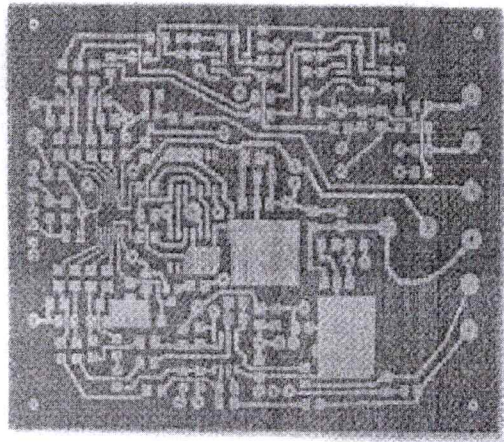

+ Ответ: медь

16. По представленной принципиальной электрической схеме определите верное название элементов, обозначенных VD1 и VD2

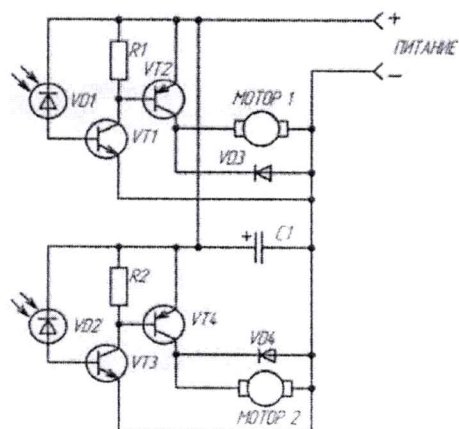

Ответ: РА

17. Укажите буквами хронологическую последовательность изобретения перечисленных устройств:

- А) сотовый телефон;
- Б) транзистор;
- В) паровая машина
- Г) электрический двигатель;
- Д) радио;
- Е) двигатель внутреннего сгорания;
- Ж) ЭВМ.

Ответ: ВБДЕЖА А

0,5

18. Определите, какие проекции соответствуют модели, показанной слева на наглядном изображении. Номер этих проекций обведите кружочками (или поставьте галочку)

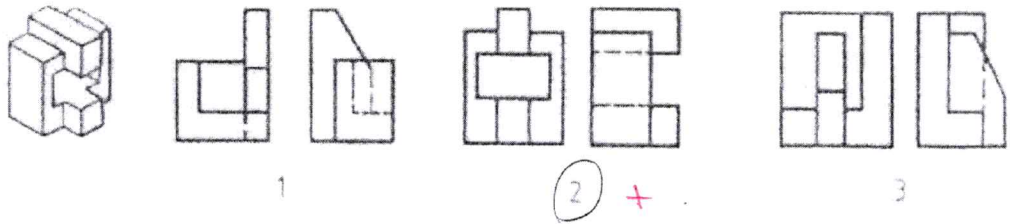

19. Укажите отличие химического состава бронзы от латуни и меди.

Ответ: Бронза имеет большую электропроводность 0,5

20. Отметьте знаком + правильные ответы:

Как изменятся показания амперметра в электрической цепи, если замкнуть ключ К?

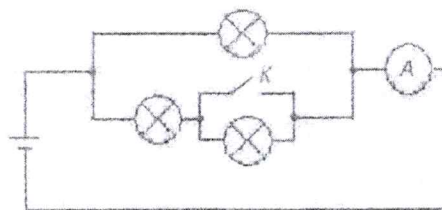

- 1) -  - уменьшатся;
- 2) -  - останутся без изменений;
- 3) -  - увеличатся.

2. Материал: Энц

3. Уг. опелка: АК, постилль ГИЕН, хохлома

1:



### Творческое задание

21. Необходимо изготовить на токарном станке изделие: «Деревянная баночка для хранения мелких предметов с крышкой».

1. Выполнить эскиз с простановкой выбранных Вами размеров.
2. Требуется выбрать материал для изготовления изделия.
3. Художественная отделка.

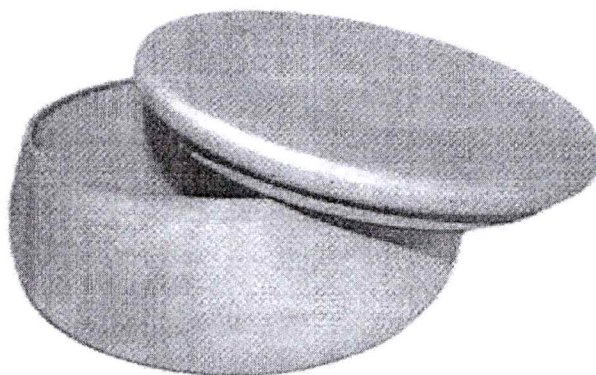

168

Шаташова Е.А. - Ц  
Токровская М.В. №1-16-5  
Ряца С.А. 16.0 Р